



**Crevan**

Somos una empresa familiar fundada por Alberto Crevani en 1996, ubicada en Lanús provincia de Buenos Aires, dedicada a brindar todo tipo de soluciones al carpintero, fabricante de muebles y al rubro en general.

Nuestro Principal producto son las puertas para muebles de cocina, principalmente en **PVC, madera maciza y rauvisio**.

En el año 2018 ampliamos nuestra línea de productos ofreciendo además **aberturas de PVC**.

Para nuestra producción contamos con maquinaria de última generación y materia prima de primera calidad para garantizar un producto de excelencia.

Brindamos atención personalizada ajustándonos a las necesidades de cada cliente, dando respuestas inmediatas y efectivas. Ponemos énfasis en el control de calidad y respuesta postventa a nuestros clientes. Contamos con servicio de **entrega a domicilio**.

Invitamos a conocer nuestra planta y nuestro proceso de producción.

**Todo tipo de soluciones al carpintero, fabricante de muebles y al rubro en general.**

■ <b>Productos</b>	
■ <b>Puertas PVC</b>	4
Línea Innovación	5
Línea Americana	11
Línea Clásica	17
Otros modelos	26
■ <b>Puertas en madera maciza</b>	29
■ <b>Superficies Rauvisio</b>	30
■ <b>Servicios</b>	32
Corte de placas	
Pegado de fillos	
Mecanizado de piezas	
■ <b>Aberturas de PVC</b>	33

# Puertas en PVC

El proceso de termoformado de PVC consiste básicamente en recubrir una pieza en MDF con una película de PVC para darle un acabado decorativo. La misma puede ser una puerta, un frente de cajón, una tapa de escritorio o una pieza especial a medida, que no superen los 36 mm de espesor ni los límites máximos de la máquina de 1100 mm de ancho y 2200 mm de largo.

Las piezas se producen en nuestra seccionadora y router CNC de última generación que deja las puertas milimétricamente a medida tanto en el ancho como en el alto. Ahí mismo se realizan los diferentes trabajos que el modelo requiera (perfilado, moldeado, acanalado, barrenado, etc).

En nuestra línea de trabajo además de acompañar al carpintero y al fabricante de muebles con las puertas de PVC, hace unos años incorporamos otros servicios para brindar un amplio soporte en el proceso productivo de cada uno de sus muebles.

Contamos con una amplia variedad de colores para las puertas.

Nuestras líneas de modelos están basadas en las últimas tendencias del mercado, estando siempre abiertos a nuevas sugerencias o a necesidades del cliente.

Tenemos tres líneas, **Clásica**, **Americana** e **Innovación**.

A continuación detallamos las mismas:

# Línea Innovación

## ANGULO

### Opciones de diseño:

- Ciega
- Vidrio entero
- Vidrio repartido 4-6-8
- Posibilidad de variar parantes y moldura exterior

### Límites:

- Ancho mínimo en el que sale el dibujo:  
17 cm de ancho

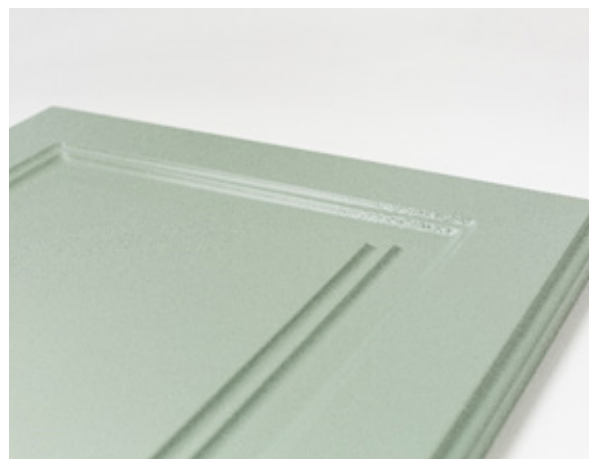
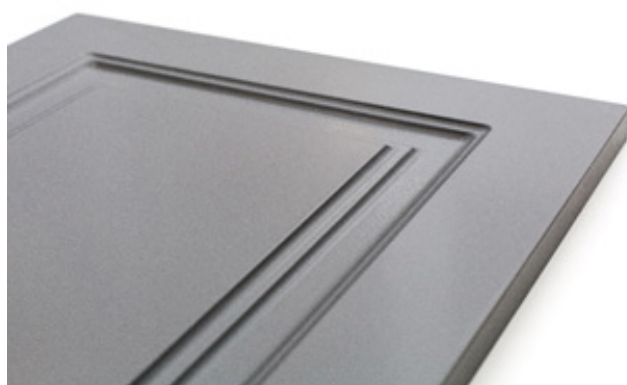
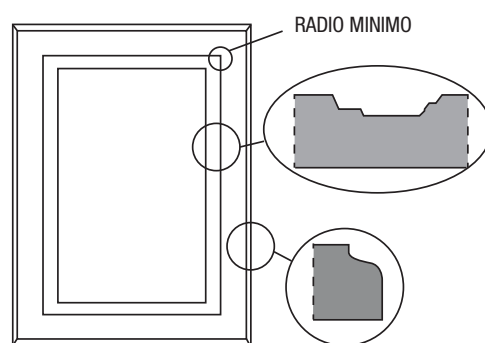

## ANGULO VACIADO

### Opciones de diseño:

Ciega

Vidrio entero

Vidrio repartido 4-6-8

Posibilidad de variar parantes y moldura exterior

### Límites:

Ancho mínimo en el que sale el dibujo:

17 cm de ancho

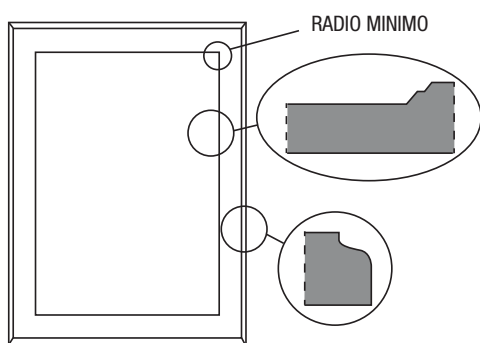

## ANGULO ITALIANA

### Opciones de diseño:

Ciega

Vidrio entero

Vidrio repartido 4-6-8

Posibilidad de variar parantes y moldura exterior

### Límites:

Ancho mínimo en el que sale el dibujo:

17 cm de ancho

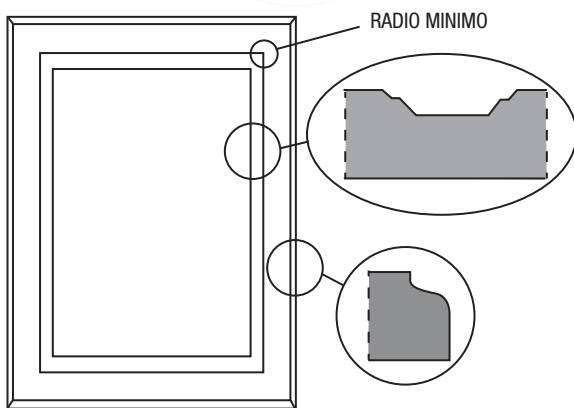

## PRACTICA NOVA

### Opciones de diseño:

Ciega

Vidrio entero

Posibilidad de variar ancho o posición de manijas y moldura exterior

### Límites:

Ancho mínimo en el que sale el dibujo: 17 cm de ancho





## MUNICH

### Opciones de diseño:

Ciega

Vidrio entero

Posibilidad de variar ancho o posición de manijas y moldura exterior

### Límites:

**No producible en PVC** – sólo Crudo

Ancho mínimo en el que sale el dibujo: 20 cm de ancho



## BERLIN

### Opciones de diseño:

Ciega

Vidrio entero

Posibilidad de variar ancho o posición de manijas y moldura exterior

### Límites:

**No producible en PVC** – sólo Crudo

Ancho mínimo en el que sale el dibujo: 20 cm de ancho



# Línea Americana

## DALLAS

### Opciones de diseño:

Ciega

Vidrio entero

Posibilidad de variar parantes y moldura exterior

### Límites:

Ancho mínimo en el que sale el dibujo:

14 cm de ancho

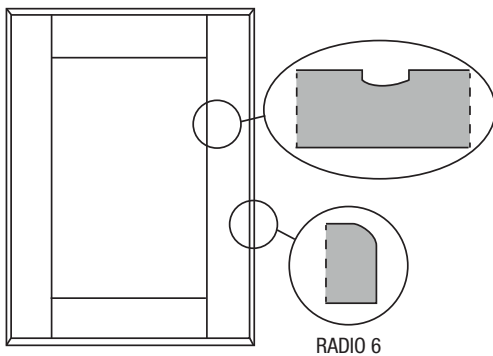

## COUNTRY

### Opciones de diseño:

Ciega

Vidrio entero

Posibilidad de variar parantes y moldura exterior

### Límites:

Ancho mínimo en el que sale el dibujo:

19 cm de ancho

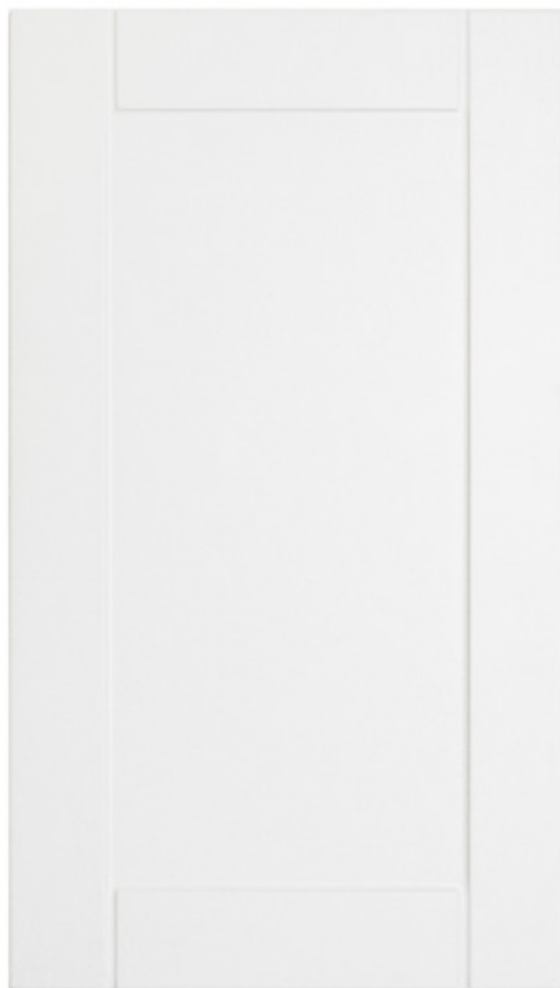
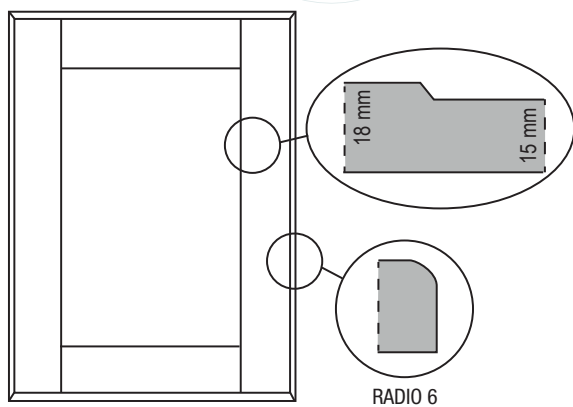

## COUNTRY RECUADRO

### Opciones de diseño:

Ciega

Vidrio entero

Posibilidad de variar parantes y moldura exterior

### Límites:

Ancho mínimo en el que sale el dibujo:

19 cm de ancho

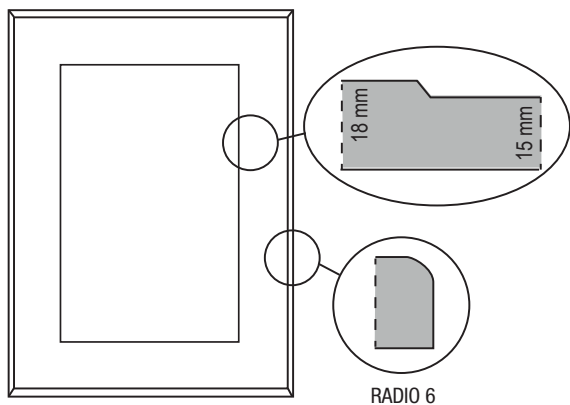

## COUNTRY VERTICAL

### Opciones de diseño:

Ciega

Vidrio entero

Posibilidad de variar parantes, espaciado de líneas y moldura exterior

### Límites:

Ancho mínimo en el que sale el dibujo:  
20 cm de ancho

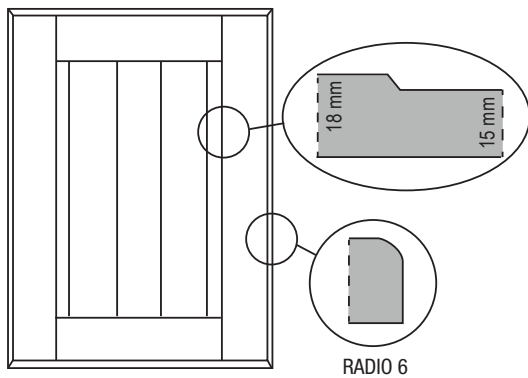

## BOSTON

### Opciones de diseño:

Ciega

Vidrio entero

Posibilidad de variar parantes, espaciado de líneas y moldura exterior

### Límites:

Ancho mínimo en el que sale el dibujo:  
20 cm de ancho

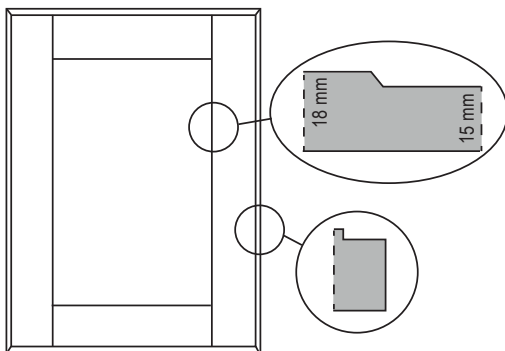

## SEUL

### Opciones de diseño:

Ciega

Vidrio entero

Posibilidad de variar parantes, espaciado de líneas y moldura exterior

### Límites:

Ancho mínimo en el que sale el dibujo:  
20 cm de ancho





# Línea Clásica

## PLANA RADIO 0

### Opciones de diseño:

Ciega

Vidrio entero

### Límites:

No hay límite de medida

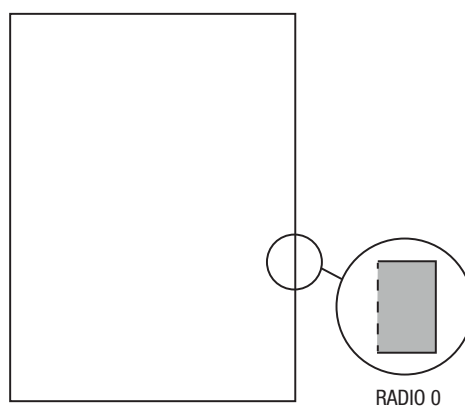

## PLANA RADIO 3

### Opciones de diseño:

Ciega

Vidrio entero

### Límites:

No hay límite de medida

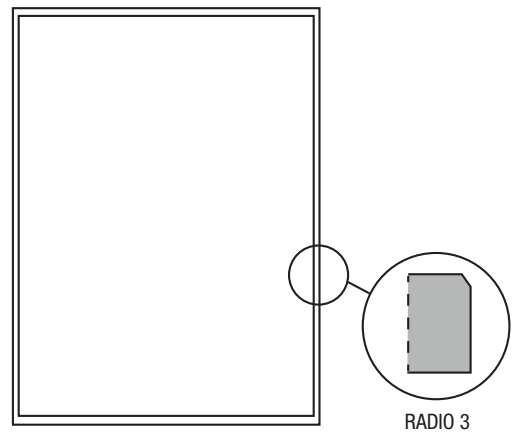

## PLANA RADIO 6

### Opciones de diseño:

Ciega

Vidrio entero

### Límites:

No hay límite de medida

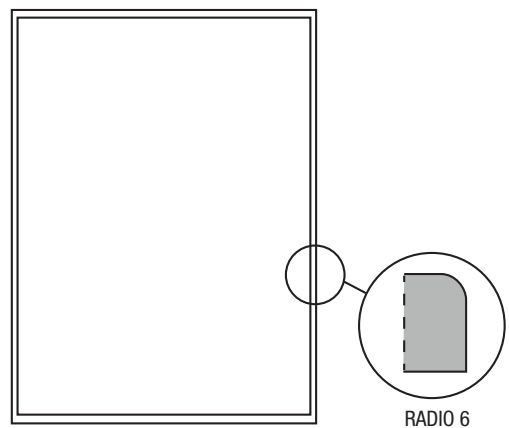

## PLANA RADIO 10

### Opciones de diseño:

Ciega

Vidrio entero

### Límites:

No hay límite de medida

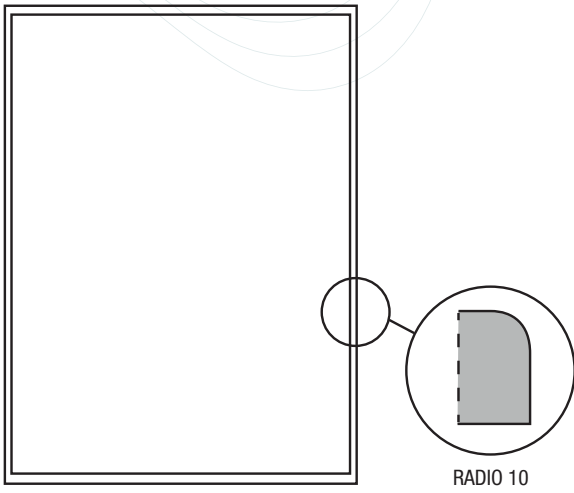

## COLONIAL

### Opciones de diseño:

Ciega

Vidrio entero

Vidrio repartido 4-6-8

Posibilidad de cambiar patas moldura interior, exterior.

### Límites:

Ancho mínimo en el que sale el dibujo 20 cm

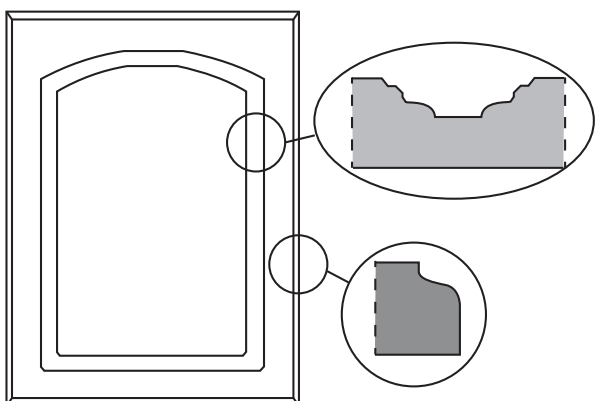

## ESPACIO

### Opciones de diseño:

Ciega

Vidrio entero

Posibilidad de cambiar patas moldura interior, exterior.

### Límites:

Ancho mínimo en el que sale el dibujo 10 cm

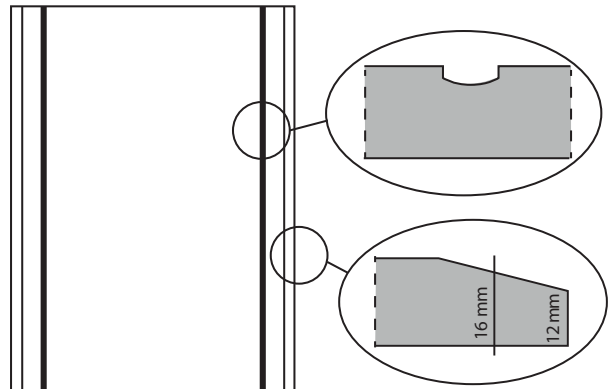

## ROMA

### Opciones de diseño:

Ciega

Vidrio entero

### Límites:

Ancho mínimo en el que sale el dibujo 10 cm

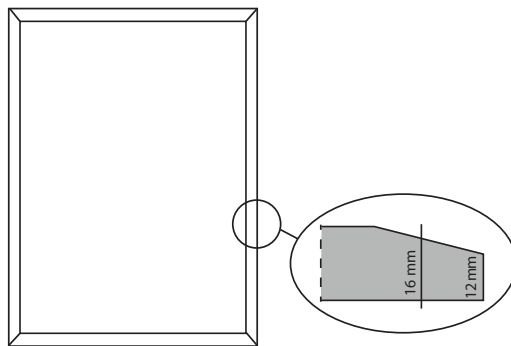

## RODEO

### Opciones de diseño:

Ciega

Vidrio entero

### Límites:

Ancho mínimo en el que sale el dibujo 18 cm

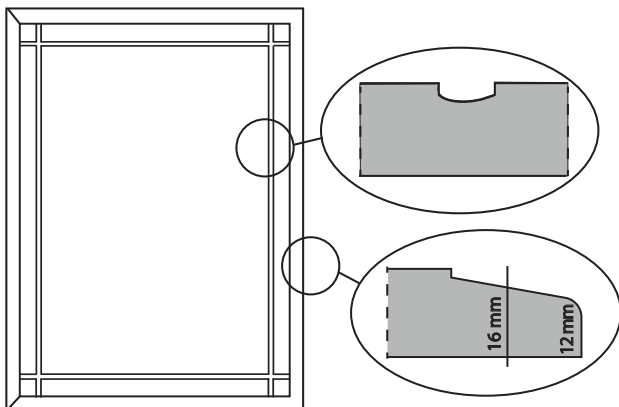



## 5 LINEAS

### Opciones de diseño:

Ciega

Vidrio entero

### Límites:

Ancho mínimo en el que sale el dibujo 18 cm

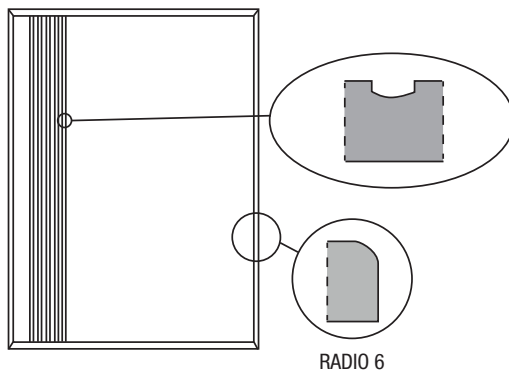

# OTROS MODELOS A SU DISPOSICION

## ALPINA

### Opciones de diseño:

- Ciega
- Vidrio entero
- Vidrio repartido 4-6-8
- Posibilidad de cambiar elementos del dibujo

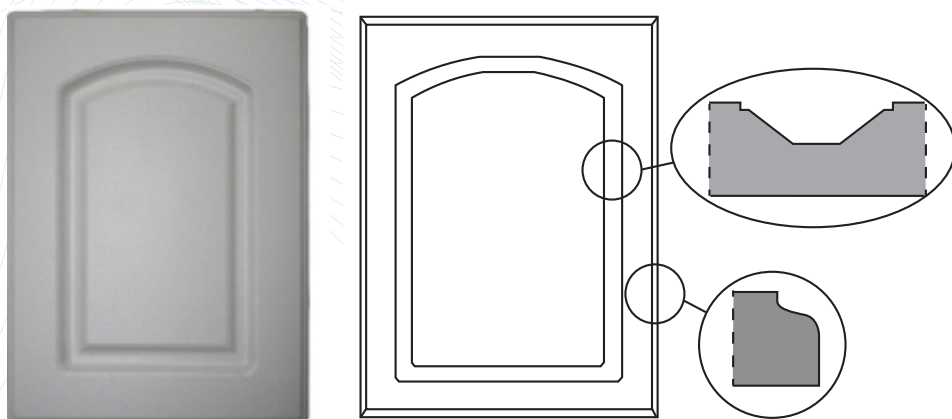

## DIAGONAL CON TABLERO

### Opciones de diseño:

- Ciega
- Vidrio entero
- Posibilidad de cambiar elementos del dibujo

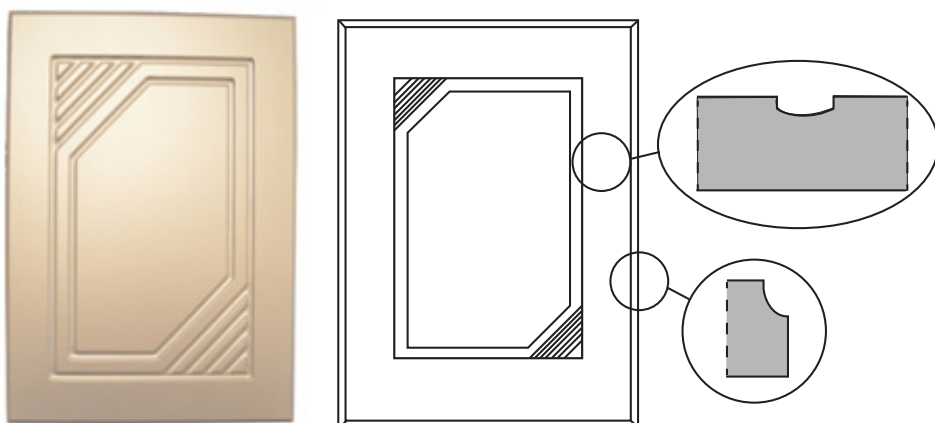

## DOBLE COLONIAL

### Opciones de diseño:

- Ciega
- Vidrio entero
- Vidrio repartido 4-6
- Posibilidad de cambiar elementos del dibujo

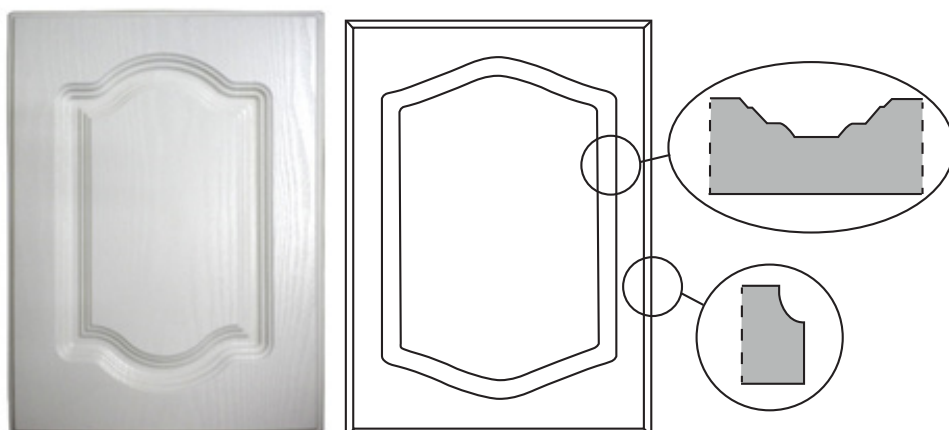

## GAJO

### Opciones de diseño:

Ciega

Vidrio entero

Posibilidad de cambiar  
elementos del dibujo

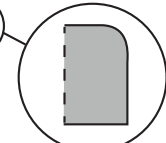
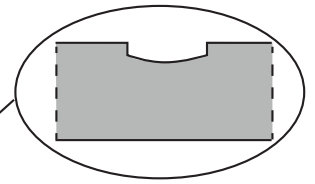
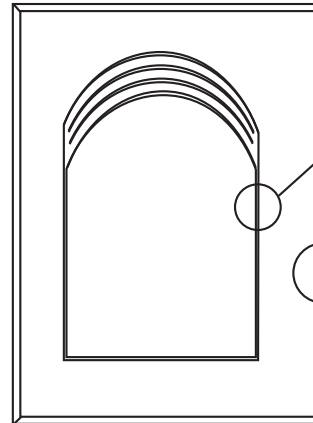

RADIO 6

## IMPACTO

### Opciones de diseño:

Ciega

Vidrio entero

Posibilidad de cambiar  
elementos del dibujo

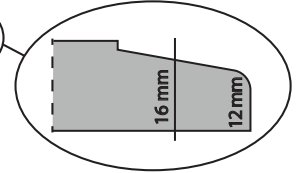
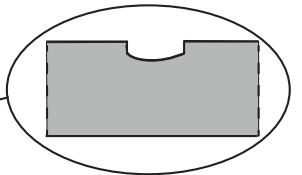
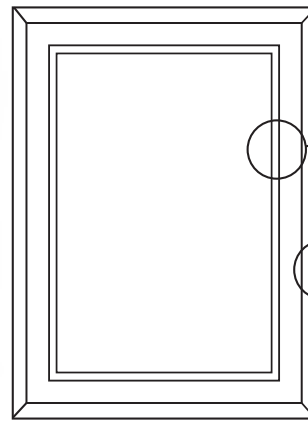

## RECTO

### Opciones de diseño:

Ciega

Vidrio entero

Vidrio repartido 4-6-8

Posibilidad de cambiar  
elementos del dibujo

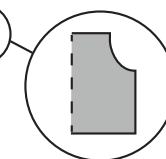
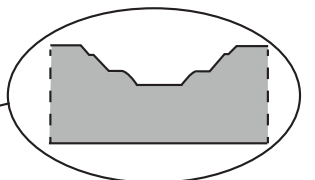
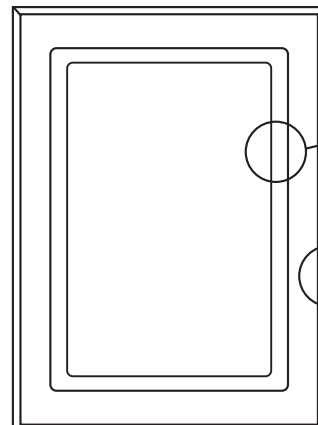

## PARIS

### Opciones de diseño:

Ciega

Vidrio entero

Posibilidad de cambiar  
elementos del dibujo

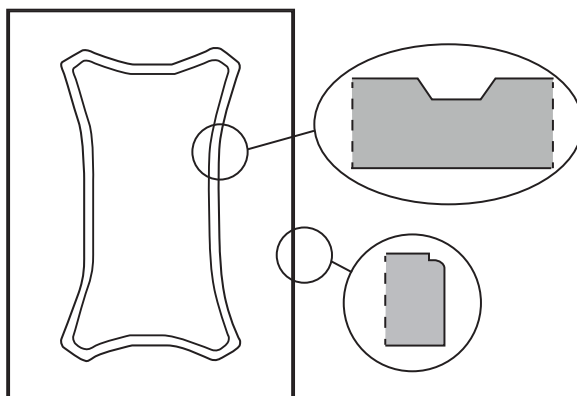

## GOTICA

### Opciones de diseño:

Ciega

Vidrio entero

Posibilidad de cambiar  
elementos del dibujo

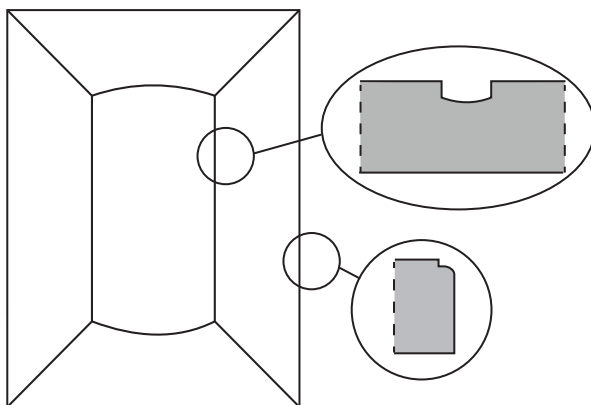

## MINIMAL

### Opciones de diseño:

Ciega

Vidrio entero

Posibilidad de cambiar  
elementos del dibujo

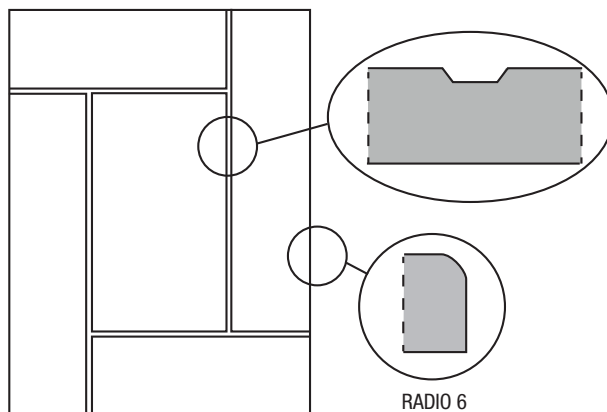

# Puertas en madera maciza

A través de un proceso minucioso logramos obtener un producto natural y artesanal a medida.

Las maderas que trabajamos son Roble, Cedro, Paraíso y Guatambú.

Recuerde que al tratarse de un producto natural la madera posee vetas y tonos que pueden variar.

## Limitaciones para piezas de madera

Tope **recomendado** para piezas en el alto 140 cm.

Tope **recomendado** para piezas en el ancho 45 cm.

De acuerdo al modelo aplican las siguientes variantes y limitaciones.

MODELO	OPCIONES DE DIBUJO	LIMITACIONES
<b>COLONIAL</b>	Ciega Vidrio entero Vidrio repartido en 4, 6 u 8.	Ancho mínimo en el que sale el dibujo: 19,5 cm. de ancho Alto mínimo de los cajones: 15 cm.
<b>RECTO</b>	Ciega Vidrio entero Vidrio repartido en 4, 6 u 8.	Ancho mínimo en el que sale el dibujo: 15 cm. de ancho Alto mínimo de los cajones: 15 cm.
<b>COUNTRY</b>	Ciega Vidrio entero	Ancho mínimo en el que sale el dibujo: 19,5 cm. Alto mínimo de los cajones: 14 cm. de ancho (para parante de 6 cm.)



# Superficie Rauvisio

## RAUVISIO

Es el laminado de alto brillo de última generación compuesto de 90% ABS y 10% PMMA.

Para frentes de muebles de cocina o de baño, para la sala de estar o aplicaciones en interiores de oficinas, restaurantes y tiendas.

Gracias a su excelente efecto relieve brillante puede sustituir los costosos elementos laqueados de alta calidad.

El brillo perfecto para el revestimiento de frentes verticales de muebles.

### Limitaciones para piezas en RAUVISIO

Las limitaciones están dadas dentro del ancho y alto máximo del material.

Los mismos son de 278 cm de alto y 128 cm de ancho.



## RAUVISIO Noir

### Irresistiblemente suave al tacto

**RAUVISIO Noir** combina la elegancia y lo artesanal con los contornos modernos de la vida cosmopolita. Su lujosa superficie forjada con materiales de alta calidad no deja nada al azar al ocultar huellas dactilares y arañazos. Descubrí la sensación visual y táctil del mate sin costuras desde todos los ángulos.

#### Características principales:

- **Uso horizontal y vertical**

Para revestir superficies horizontales de mesadas o frentes verticales de muebles.

- **Ultra resistente al rayado**

Alta resistencia al rayado en el uso diario: aún después de muchos años la superficie permanece intacta como el primer día.

- **Higiene**

Hidrorepelente, higiénico y apto para el contacto con alimentos.

- **Fácil de limpiar**

Superficie extremadamente resistente a la suciedad y a los químicos.

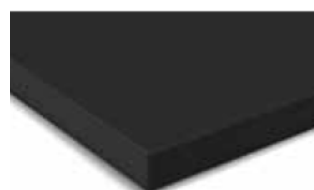

After Dark



Trench Coat

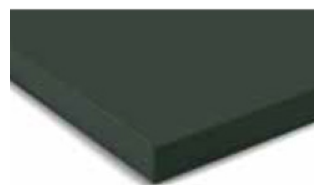

Olive Detour

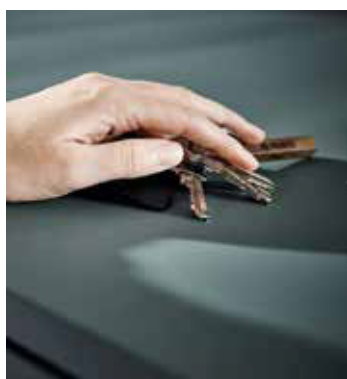

- Tablero súper refinado de MDF
- Dimensiones del tablero: 2800 x 1300 mm
- Espesor total: 19 mm
- Espesor lámina: 0.9 mm

## Servicios

En nuestra línea de trabajo además de acompañar al carpintero y al fabricante de muebles con las puertas de PVC, hace unos años incorporamos otros servicios para brindar un amplio soporte en el proceso productivo de cada uno de sus muebles.

Para obtener un producto de calidad contamos con maquinarias italianas, que nos permiten obtener precisión y calidad

en cada pieza que manufacturamos.

Así mismo damos una atención personalizada en todo el proceso, trabajando en conjunto con el carpintero y adaptándonos a sus necesidades de construcción. Utilizando un software de primer nivel, optimizamos el uso de la materia prima evitando así desperdicios innecesarios de la misma para el beneficio de nuestros clientes y el medio ambiente.



**Mecanizado de piezas**

**Corte placa**



**Pegado de cantos**



# Aberturas de PVC

Nuestras líneas de **aberturas de PVC** con una línea de producción de avanzada tecnología

## Características

- Aislante térmico y acústico
- El PVC es un material versátil y seguro que se utiliza en todo el mundo.
- No se deforma, no se pudre, no sufre corrosiones.
- Excelentes propiedades ignífugas (no mantiene la combustión; auto-extinguible).
- Bajo impacto medioambiental (reduce las emisiones de CO<sub>2</sub>).
- Vida útil extremadamente larga, manteniendo sus altas prestaciones.
- Hermético y altamente aislante: ahorra energía y reduce considerablemente el ruido.
- No requiere de mantenimiento (ni pintura, ni líquidos especiales de limpieza).
- Las puertas y ventanas de PVC son absolutamente amigables con el medio ambiente.



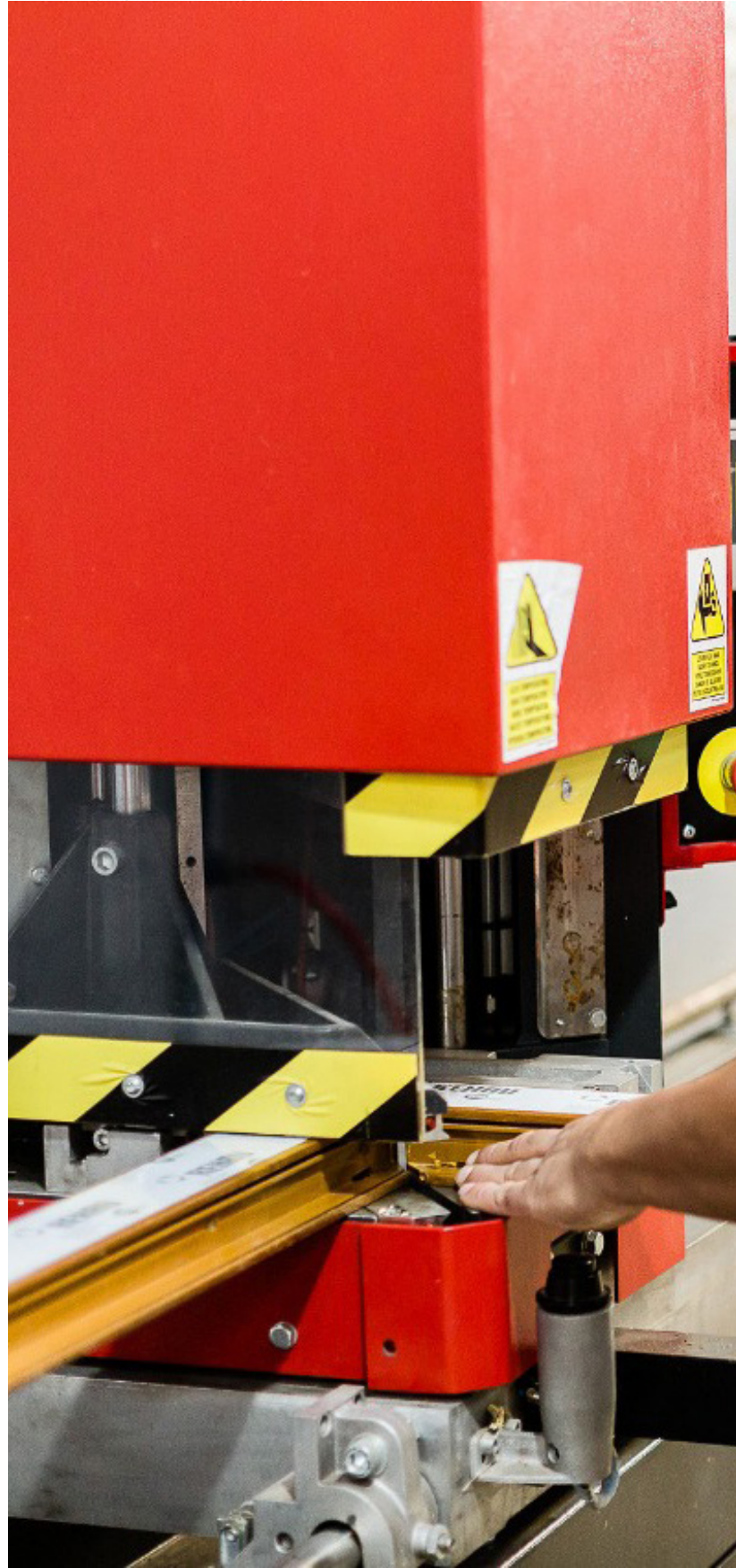

# Crevan

## Equipamientos







# Crevan

 [instagram.com/crevanaberturas](https://www.instagram.com/crevanaberturas)

 [facebook.com/crevanpvc](https://www.facebook.com/crevanpvc)

 [info@crevan.com.ar](mailto:info@crevan.com.ar)

 Mendoza 2449, B1824 Lanús, Bs. As.

 011-4262-4760 / 011-4262-8267

 Muebles: +54 911 6276-2464 / Aberturas: +54 911 3103-4863

